



# Vitrines **PELIAS**





# Vitrines PELIAS

Les vitrines **PELIAS** sont le résultat d'une étude menée par **CAMERUS** pour développer une gamme de mobilier originale spécialement taillée pour l'événementiel, qui nous soit propre et qui réponde à notre charte **ETHIC4FUTURE**.

Totalement designée par les équipes de **CAMERUS** et de **SOCOMETUB**, la gamme de vitrines **PELIAS** concentre tout le savoir faire de professionnels de la serrurerie française et notre parfaite connaissance des besoins de l'exposant ou de l'utilisateur. Essentiellement composé d'acier et de verre cet ensemble de mobiliers répond de manière éclatante à nos préoccupations Eco-Responsables tout en mettant en valeur de la manière la plus élégante vos produits.



**SOCOMETUB**  
Fort de plus de 60 années d'expérience dans le domaine de la tôlerie-chaudronnerie, la société est spécialisée dans la fabrication de structures métalliques et tubulaires sur mesure.

Reprise par la famille Feuillet en 2004, SOCOMETUB reste une entreprise familiale ayant su progresser afin de réaliser tous types de séries.



**100% Recyclé**  
**100% Recyclable**  
**100% Made in France**  
**100% Camerus**  
**100% Ethic4Future'**

**Une Fabrication Vertueuse**  
Au travers d'une production 100% française et de l'utilisation de matériaux entièrement recyclés et recyclables, la gamme de vitrines PELIAS s'inscrit absolument dans une dynamique de développement durable.



Verre  
Acier peint

### L' Acier

Par ses propriétés magnétiques et sa valorisation, l'acier se trie très facilement ce qui en fait le matériau le plus recyclé dans le monde. Sa récupération et son recyclage en fin de vie contribuent par l'économie de minerai engendrée à la préservation des ressources naturelles.

### Le Verre

Le verre est un mélange de silice, de chaux et de soude. Entre 2008 et 2017, le recyclage du verre a permis d'éviter l'émission d'1,3 million de tonnes de CO2. (ADEME) Le verre se recycle à 100% et à l'infini. A l'issue du processus de recyclage, le verre peut être réutilisé pour la fabrication de nouveaux flacons, pots, ou bouteilles

### Le Made in France

L'intégralité du cycle de collecte, de recyclage et de fabrication est hexagonale et place la production des vitrines PELIAS dans un modèle de circuits courts participants de ce fait à des économies en coûts/carbone conséquentes.



1/ Ethic4Future  
Label RSE créé par le  
Groupe CAMERUS.

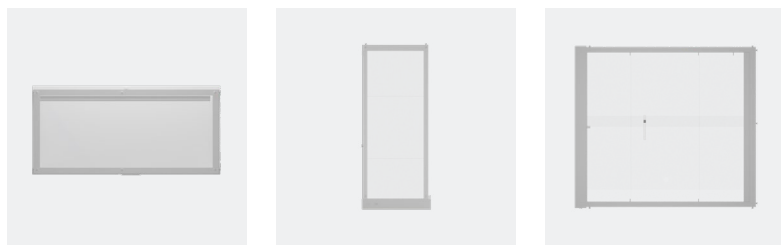

## Vitrine Comptoir **PELIAS**

Avec ou sans caisson de rangement, ces vitrines à hauteur d'usage présentent vos produits de la meilleure façon et vous offrent un support de démonstration confortable et efficace.



**Références**

Blanc 432200

Noir 432201

**Caractéristiques**

5 Faces vitrées

2 Tablettes verre

réglables en hauteur

2 Portes coulissantes

**Electrification**

Secteur 220 V

**Eclairage**

LED

**Puissance**

10W

**Utilisations**

Intérieur

**Dimensions**

L. 950 x l. 450 x H. 1050 mm

**Poids**

70 kg

**Coloris**

Blanc ou Noir Epoxy

**Matières**

Acier

Verre Sécurit 6 mm

**Fermeture**

Crémaillère à clé chromée

**Niveau ignifugé**

M3

**Références**

Blanc 432202

Noir 432203

**Caractéristiques**

5 Faces vitrées

2 Tablettes verre

réglables en hauteur

2 Portes coulissantes

1 Caisson de rangement

**Electrification**

Secteur 220 V

**Eclairage**

LED

**Puissance**

10W

**Utilisations**

Intérieur

**Dimensions Vitrine**

L. 950 x l. 450 x H. 1050 mm

**Dimensions Caisson**

L. 950 x l. 400 x H. 250 mm

**Poids**

70 kg

**Coloris**

Blanc ou Noir Epoxy

**Matières**

Acier

Verre Sécurit 6 mm

**Fermeture**

Crémaillère à clé chromée

**Niveau ignifugé**

M3

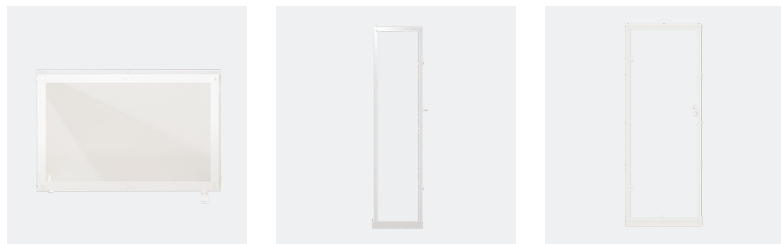

## Vitrine Haute **PELIAS**

Deux largeurs pour une présentation à la dimension de vos produits. Eclairées ou pas, elles contribuent de toute leur hauteur au succès de vos expositions.





**Références**

Blanc 422400  
Noir 422401

**Caractéristiques**

5 Faces vitrées  
3 Tablettes verre  
réglables en hauteur  
1 Porte

**Electrification**

Secteur 220 V

**Eclairage**

LED

**Puissance**

40W

**Utilisations**

Intérieur

**Dimensions**

L. 450 x l. 450 x H. 1800 mm

**Poids**

60 kg

**Coloris**

Blanc ou Noir Epoxy

**Matières**

Acier  
Verre Sécurité 6 mm

**Fermeture**

Cylindre à clé chromé

**Charnières**

2 points chromées

**Niveau ignifugé**

M3

**Référence**

Blanc 422300

**Caractéristiques**

5 Faces vitrées  
3 Tablettes verre  
réglables en hauteur  
1 Porte

**Electrification**

Secteur 220 V

**Eclairage**

LED

**Puissance**

40W

**Utilisations**

Intérieur

**Dimension**

L. 700 x l. 450 x H. 1800 mm

**Poids**

83 kg

**Coloris**

Blanc Epoxy

**Matières**

Acier  
Verre Sécurité 6 mm

**Fermeture**

Cylindre à clé chromé

**Charnières**

2 points chromées

**Niveau ignifugé**

M3

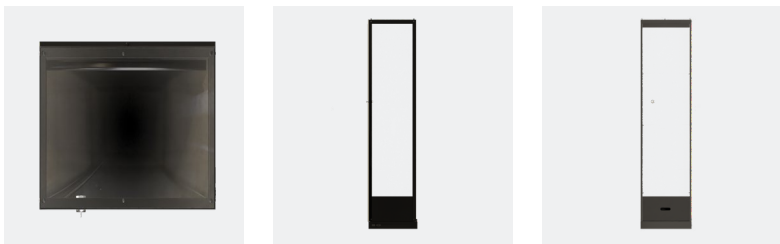

## Vitrine Haute + Rangement **PELIAS**

Associées au caisson de rangement inférieur, ces vitrines allient l'efficacité et la praticité.

Montrés ou cachés, vos objets seront à l'abri de tout sauf des regards...



**Références**

Blanc 422402  
Noir 422403

**Caractéristiques**

5 Faces vitrées  
3 Tablettes verre  
réglables en hauteur  
1 Porte  
1 Caisson de rangement

**Electrification**

Secteur 220 V

**Eclairage**

LED

**Puissance**

40W

**Utilisations**

Intérieur

**Dimensions Vitrine**

L. 450 x l. 450 x H. 1800 mm

**Dimensions Caisson**

L. 450 x l. 400 x H. 250 mm

**Poids**

60 kg

**Coloris**

Blanc ou Noir Epoxy

**Matières**

Acier  
Verre Sécurit 6 mm

**Fermeture**

Cylindre à clé chromé

**Charnières**

2 points chromées

**Niveau ignifugé**

M3

**Référence**

Blanc 422302

**Caractéristiques**

5 Faces vitrées  
3 Tablettes verre  
réglables en hauteur  
1 Porte  
1 Caisson de rangement

**Electrification**

Secteur 220 V

**Eclairage**

LED

**Puissance**

40W

**Utilisations**

Intérieur

**Dimensions Vitrine**

L. 700 x l. 450 x H. 1800 mm

**Dimensions Caisson**

L. 700 x l. 400 x H. 250 mm

**Poids**

80 kg

**Coloris**

Blanc Epoxy

**Matières**

Acier  
Verre Sécurit 6 mm

**Fermeture**

Cylindre à clé chromé

**Charnières**

2 points chromées

**Niveau ignifugé**

M3

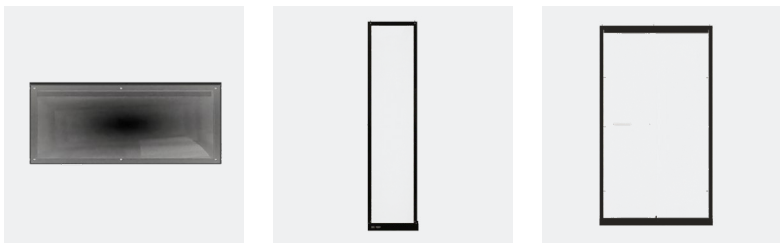

## Vitrine Double **PELIAS**

Le modèle XL de la gamme. Equipées de 2 portes coulissantes fermant à clé, ces vitrines brillent par leur élégance neutre et vous garantissent le confort et la sécurité pour des présentations réussies.



**Références**

Blanc 422303  
Noir 422301

**Caractéristiques**

5 Faces vitrées  
3 Tablettes verre  
réglables en hauteur  
2 Portes coulissantes

**Electrification**

Secteur 220 V

**Eclairage**

LED

**Puissance**

40W

**Utilisations**

Intérieur

**Dimensions**

L. 1000 x l. 450 x H. 1800 mm

**Poids**

90 kg

**Coloris**

Blanc ou Noir Epoxy

**Matières**

Acier

Verre Sécurité 6 mm

**Fermeture**

Crémaillère à clé chromée

**Niveau ignifugé**

M3

**Références**

Blanc 422305  
Noir 422304

**Caractéristiques**

5 Faces vitrées  
3 Tablettes verre  
réglables en hauteur  
2 Portes coulissantes  
1 Caisson de rangement

**Electrification**

Secteur 220 V

**Eclairage**

LED

**Puissance**

40W

**Utilisations**

Intérieur

**Dimensions Vitrine**

L. 1000 x l. 450 x H. 1800 mm

**Dimensions Caisson**

L. 1000 x l. 400 x H. 250 mm

**Poids**

90 kg

**Coloris**

Blanc ou Noir Epoxy

**Matières**

Acier

Verre Sécurité 6 mm

**Fermeture**

Crémaillère à clé chromée

**Niveau ignifugé**

M3

### Ouverture

2 charnières en applique robustes par porte permettent une ouverture à 95°. Composées d'une embase et d'une mécanique en métal nickelé et plastique, elles fonctionnent avec rappel de fermeture à ressort. Un cabochon en acier brossé complète la finition en façade.

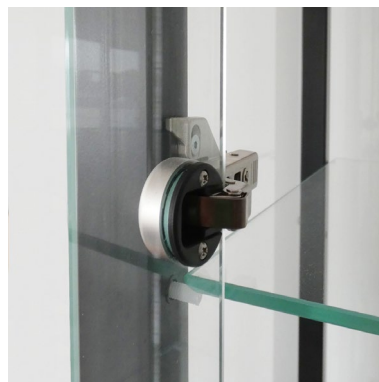

### Etagères réglables

Les étagères verre securit sont réglables en hauteur sur les modèles hauts. Le réglage se fait par le biais de supports plastiques à visser dans les emplacements prévus à cet effet.

### LED

Toutes les vitrines sont équipées d'un éclairage Led IP20 600 lumens/m, couleur 5200K, 12V continue et 9.6W/m. C'est la garantie d'une bonne luminosité avec une consommation électrique modérée.



### Caisson de rangement

Les modèles équipés de caisson permettent de stocker des articles de manière sécurisée dans un large espace de rangement.

### Alimentation

Tous les modèles sont fournis avec un cordon d'alimentation de 1.50 m. Ils sont équipés d'un interrupteur sur un côté et d'une prise de raccordement électrique sur les deux côtés.

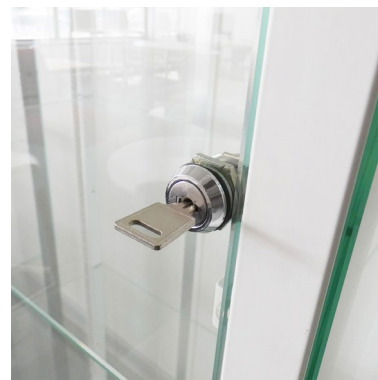

### Fermeture sécurisée

Les modèles à deux portes sont équipés d'une crémaillère en acier chromé. Les modèles une porte sont équipés d'une serrure cylindrique en acier chromé.

**Vitrine Comptoir**

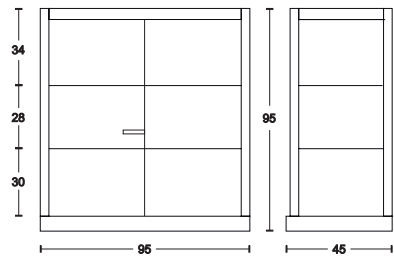

Blanc 432200 / Noir 432201

**Vitrine Comptoir + Rangement**

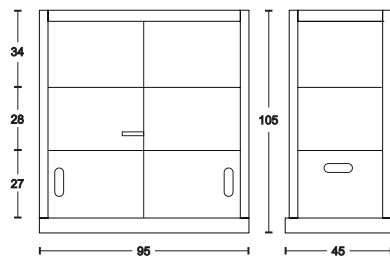

Blanc 432202 / Noir 432203

**Vitrine Haute 70 cm**

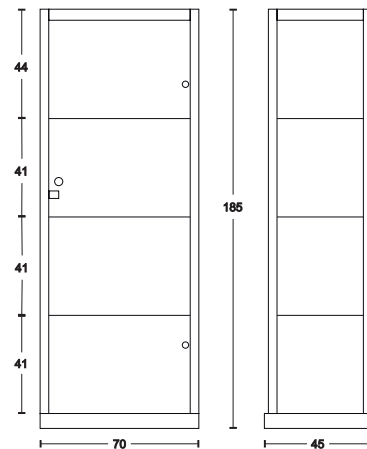

Blanc 422300

**Vitrine Haute 70 cm + Rangement**

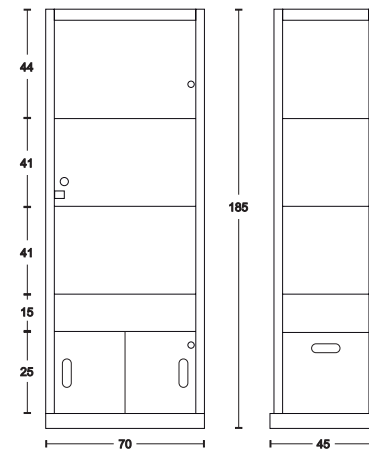

Blanc 4422302

**Vitrine Haute 45 cm**

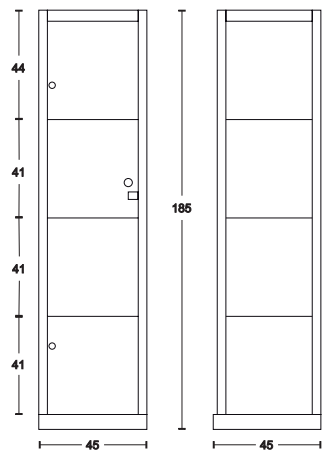

Blanc 422400 / Noir 422401

**Vitrine Haute 45 cm + Rangement**

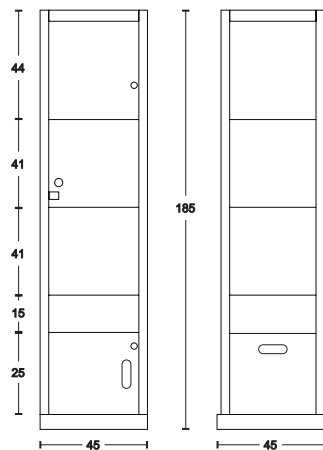

Blanc 432200 / Noir 432201

**Vitrine Haute Double**

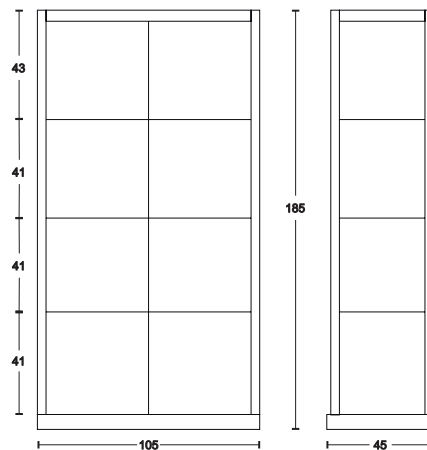

Blanc 422303 / Noir 422301

**Vitrine Haute Double + Rangement**

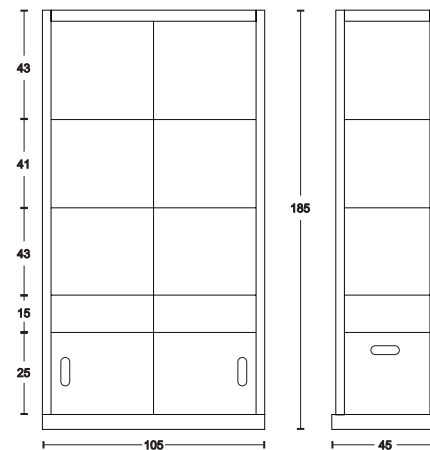

Blanc 422305 / Noir 422304

Etonnez vous, louez !  
**camerUS** Groupe  
CAMERUS  
LOCATION DE MOBILIER

Camerus · Location de Mobilier  
26-28 rue Gay Lussac · CS 30001 · 95501 Gonesse Cedex · France  
Tél : +33 (0)1 57 14 25 25  
contact@camerus.com · [www.camerus.com](http://www.camerus.com)



Groupe  
CAMERUS  
JE SUIS  
**ETHIC4  
FUTURE**

